

Começando

Parabéns, você acaba de adquirir um TOWER ENGATE. Siga as instruções de montagem deste manual e viaje com segurança. Qualquer dúvida e esclarecimento, você pode nos contatar em:

www.towerparts.com.br

Primeiro passo

Verifique se o engate é compatível com o seu veículo, conferindo os modelos a baixo:

Modelo: VW POLO DE 2018 EM DIANTE

Antes de Instalar

Recomendações do Fabricante:

- Solicitar profissional habilitado para execução da instalação do produto.
- Verificar condições dos pontos de fixação no veículo.
- Seguir atentamente as instruções de montagem no item número 4.
- Não ultrapassar as capacidades de carga indicada a baixo:

Tração Máxima Admissível: 500Kg

Peso Máximo Admissível sobre o Engate: 50Kg

- Ao instalar o Engate, sempre utilizar porcas, parafusos e demais itens fornecidos junto a embalagem. Na falta de algum destes itens, é obrigatório a utilização de peças com a mesma especificação da lista de materiais do item 3.

ATENÇÃO: A instalação e uso do engate devem atender obrigatoriamente as recomendações do manual do proprietário do veículo, principalmente quanto a carga e tração recomendada.

O que vem com o Engate?

(A) 02 PARAFUSOS RECARTEILHADOS M10X1,5X38MM COM TRAVA - 60X18X3,35MM – ARAME 350MM

(B) 01 PARAFUSOS RECARTEILHADOS M10X1,5X38MM COM TRAVA - 60X18X3,35MM – ARAME 200MM

(C) 01 CJ PARAFUSO RECARTEILHADO 8.8 M10X1,5X38MM ZINCADO COM TRAVA 60X18X3,35MM SEM ARAME

(D) 03 PORCAS SEXTAVADAS M10X1,5 AUTOTRAVANTE ZINCADAS

(E) 03 ARRUELAS LISAS M10 DIAM 30X3,35MM ZINCADAS

(F) 01 ARRUELA LISA M14 DIAM 50X6,35MM ZINCADA

(G) 01 ARRUELA DE PRESSÃO M10 DIAM. 17,5X2,3MM ZINCADA

(H) 01 PORCA SEXTAVADA M10X1,5 ZINCADA

Acessórios:

1 – Kit Esfera ABNT50

1 – Tomada 7 Polos Fêmea Preta ou Cromada

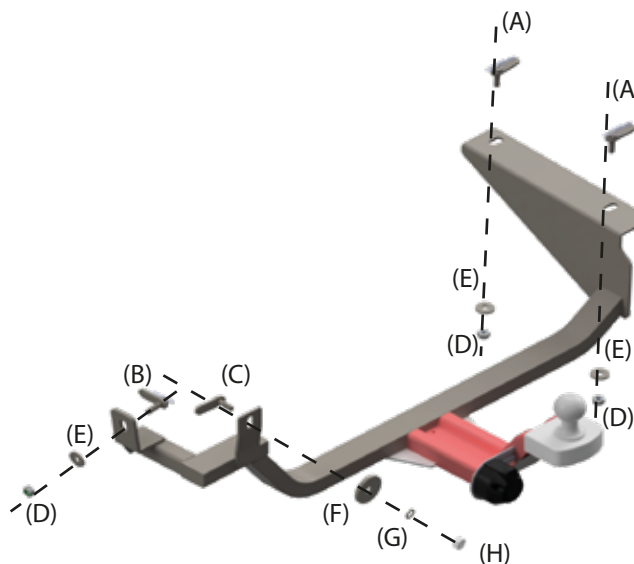

Montagem

Montagem sem furo

- 1 – Solte o escape do veículo;
- 2 – No lado do motorista soltar parte do para-lama para facilitar a instalação, colocar o 01 Parafusos recartilhados M10x1,5x38mm com trava - 60x18x3,35mm – Arame 350mm no furo na lateral externa da longarina até chegar no outro furo traseiro;
- 3 – A frente do escape, utilizar o CJ PARAFUSO RECARTEILHADO 8.8 M10X1,5X38MM ZINCADO COM TRAVA 60X18X3,35MM SEM ARAME na furação na chapa de apoio do parachoque, prender com a ARRUELA LISA M14 DIAM 50X6,35MM ZINCADA, ARRUELA DE PRESSÃO M10 DIAM 17,5X2,3MM ZINCADA E A PORCA SEXTAVADA M10X1,5 ZINCADA;
- 4 – No lado do passageiro passar o Parafusos recartilhados M10x1,5x38mm com trava - 60x18x3,35mm – Arame 350mm para a furação a frente da longarina e passar o Parafusos recartilhados M10x1,5x38mm com trava - 60x18x3,35mm – Arame 200mm para a furação atrás da longarina;
- 5 – Coloque o engate na posição dos 4 parafusos;
- 6 – Instalar o Kit de esfera e a tomada elétrica;
- 7 – Aperte bem o conjunto.

Importante!

- Não ultrapassar o peso e a tração máxima admissível, indicados na etiqueta de identificação do engate.
- Verifique se a porca da esfera esta definitivamente apertada com o torque recomendado de 200 à 240 N.m., e se contém a trava de segurança (cupilha).
- É obrigatório o uso da corrente na argola de segurança localizada na parte inferior do engate.
- Não ultrapassar a velocidade de 80 km/h.
- A instalação do chicote elétrico deverá ser feito em lugares especializados.

Manutenção e Conservação

- Para garantir o bom funcionamento do Engate, recomenda-se que os componentes de fixação sejam verificados e reapertados a cada 500 km.

- Quanto à conservação, utilize somente água, sabonete neutro, esponja e flanela para limpeza. Na Esfera e no Pino Trava, utilize periodicamente algum lubrificante protetivo.

- Nunca utilizar produtos químicos ou abrasivos para efetuar a limpeza, esses produtos além de riscar o acabamento, podem retirar a proteção superficial dos componentes e os expor a corrosão.

Desmontando o Engate

Ao desmontar o Engate seguir as seguintes recomendações:

- Remover acessórios da ponteira;
- Desfixar o Engate do chassi do veículo;
- No caso de uma reinstalação, não reutilizar as porcas autotravantes, uma vez removidas elas perdem sua função autotravante.

Garantia e Assistência

Os engates **TOWER** possuem 3 meses de garantia a partir da emissão da nota fiscal de compra. A garantia cobre somente defeito de fabricação, em serviço ou uso normal devidamente comprovados. Tem validade somente com a apresentação da nota fiscal de compra e com a plaqueta de identificação.

Em caso de necessidade, contatar o vendedor ou o representante responsável pela comercialização do produto adquirido.



TOWER PARTS AUTOPEÇAS S/A
Indústria e Comércio de Auto Peças
Rua Pedro Alves da Rocha, 201, Jd. Itália.
São José dos Pinhais - Paraná - Brasil
41 3030 - 7900
sac@towerparts.com.br
www.towerparts.com.br



MANUAL DE INSTALAÇÃO

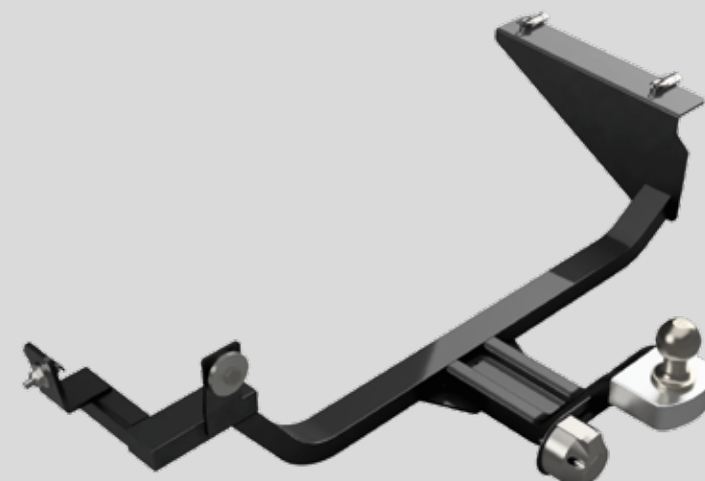

TPEN - 10016PC

(FIXO)

VW POLO DE 2018 EM DIANTE